



smartwin

Die erste Schiebetüre der Energieeffizienzklasse phA+, besser geht`s nicht.

The first sliding door in energy efficiency class phA+, a big step forward.

Franz Freundorfer pro Passivhausfenster

Passivhausfenster – eine Erfolgsstory / Passive House Windows – a success story

- Kleine Handwerksbetriebe haben das Passivhausfenster aus der Taufe gehoben.
- Aktuell gibt es 359 zertifizierte Fenstersysteme, aber nur neun Schiebesysteme – davon sind zwei Konstruktionen als Parallelschiebetüren ausgeführt.
- In Europa sind Schiebeelemente nicht massentauglich, weil sie in der Herstellung viel zu aufwändig sind und sehr teure Beschläge aufweisen.
- Besonders in Asien ist das Schiebeelement die häufigste Öffnungsart beim Fenster.



Passivhausfenster – eine Erfolgsstory / Passive House Windows – a success story

- Kleine Handwerksbetriebe haben das Passivhausfenster aus der Taufe gehoben.
- Aktuell gibt es 359 zertifizierte Fenstersysteme, aber nur neun Schiebesysteme – davon sind zwei Konstruktionen als Parallelschiebetüren ausgeführt.
- In Europa sind Schiebeelemente nicht massentauglich, weil sie in der Herstellung viel zu aufwändig sind und sehr teure Beschläge aufweisen.
- Besonders in Asien ist das Schiebeelement die häufigste Öffnungsart beim Fenster.

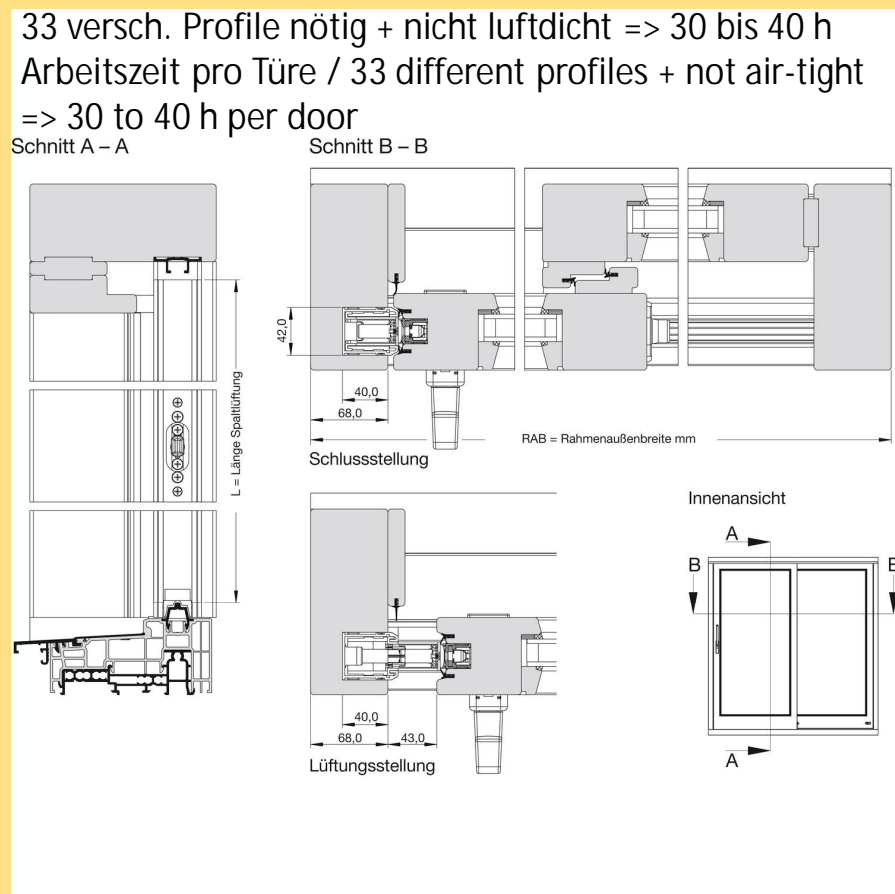

Passivhausfenster – eine Erfolgsstory / Passive House Windows – a success story

- Kleine Handwerksbetriebe haben das Passivhausfenster aus der Taufe gehoben.
- Aktuell gibt es 359 zertifizierte Fenstersysteme, aber nur neun Schiebesysteme – davon sind zwei Konstruktionen als Parallelschiebetüren ausgeführt.
- In Europa sind Schiebeelemente nicht massentauglich, weil sie in der Herstellung viel zu aufwändig sind und sehr teure Beschläge aufweisen.
- Besonders in Asien ist das Schiebeelement die häufigste Öffnungsart beim Fenster.

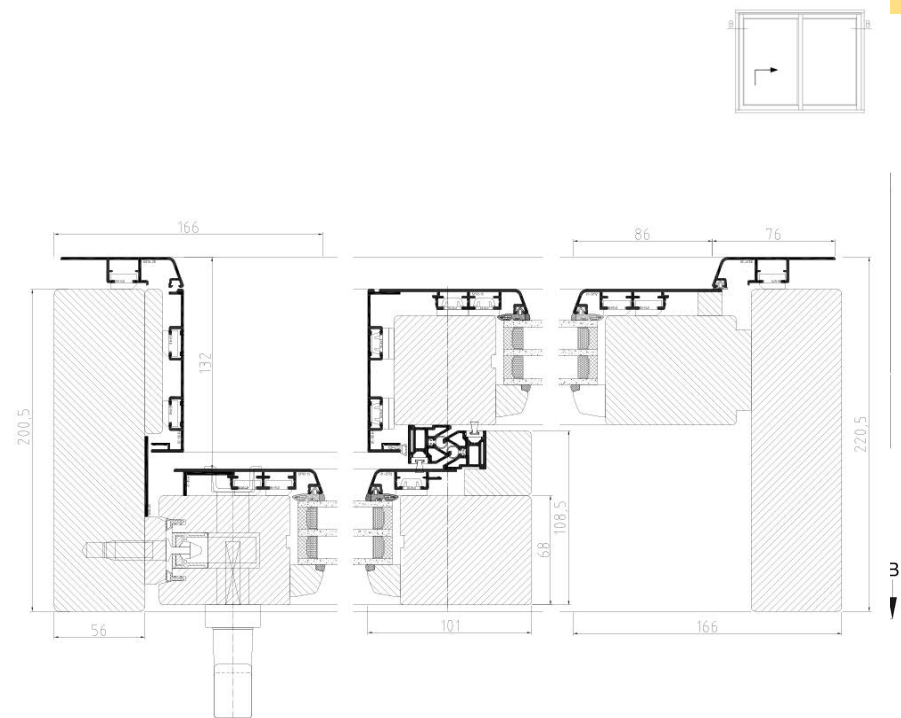

Asien braucht massentaugliche Schiebelösungen / Asia needs sliding solutions as a mass product



- Bilder aus Südkorea / Status quo South Korea
- Bürstendichtungen - und Luftdichtigkeit? / Brush gaskets and airtightness

Asien braucht massentaugliche Schiebelösungen / Asia needs sliding solutions as a mass product



- Bilder aus Südkorea / Status quo South Korea
- Bürstendichtungen - und Luftdichtigkeit? / Brush gaskets and airtightness

Asien braucht massentaugliche Schiebelösungen / Asia needs sliding solutions as a mass product

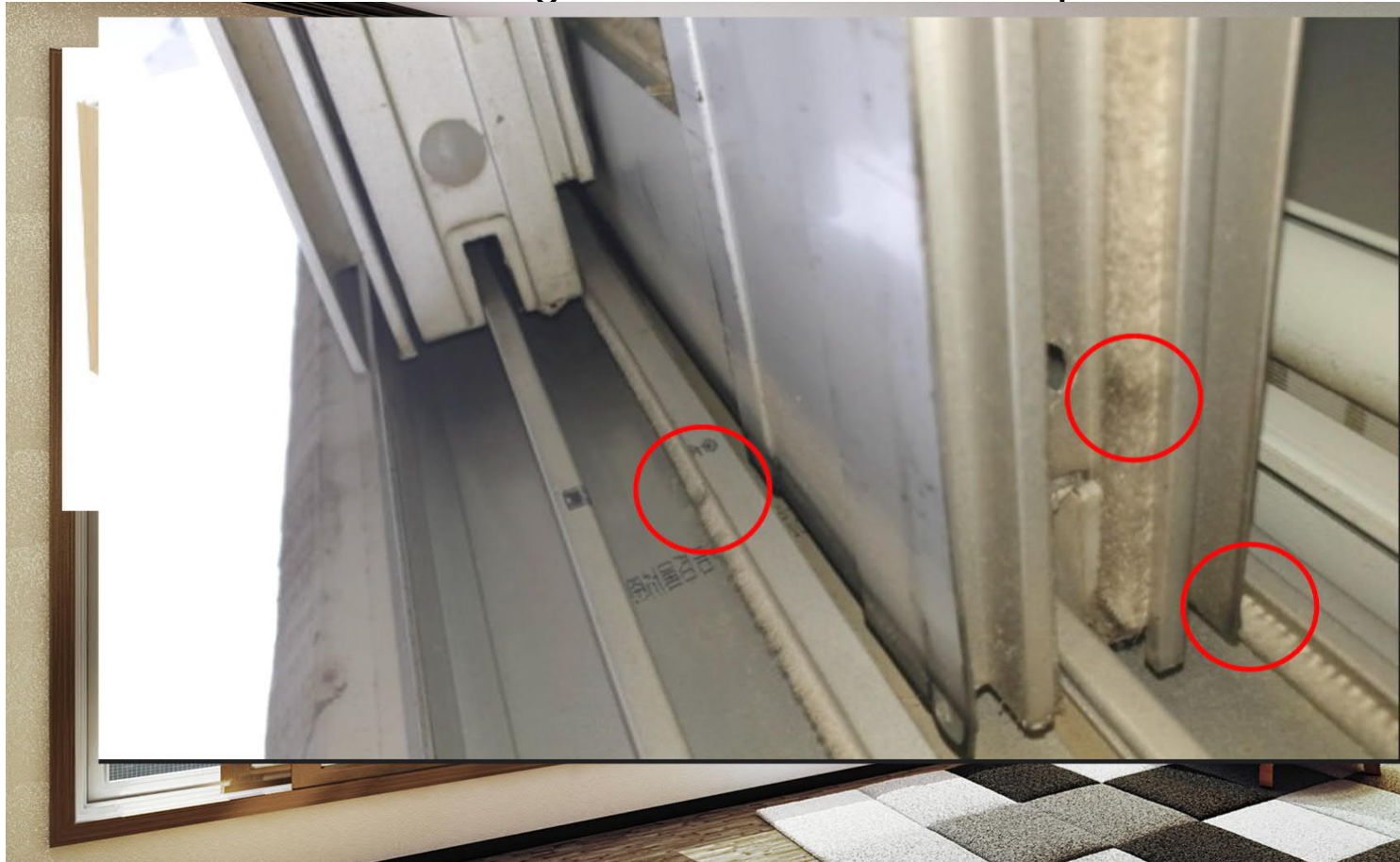

- Bilder aus Südkorea / Status quo South Korea
- Bürstendichtungen - und Luftdichtigkeit? / Brush gaskets and airtightness

Asien braucht massentaugliche Schiebelösungen / Asia needs sliding solutions as a mass product



- Bilder aus Südkorea / Status quo South Korea
- Bürstendichtungen - und Luftdichtigkeit? / Brush gaskets and airtightness

Wir brauchen eine neue Schiebetechnologie /
We need a new sliding technology

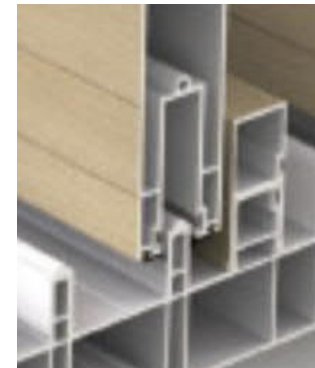
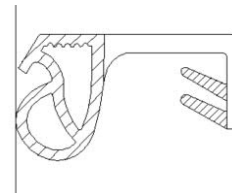
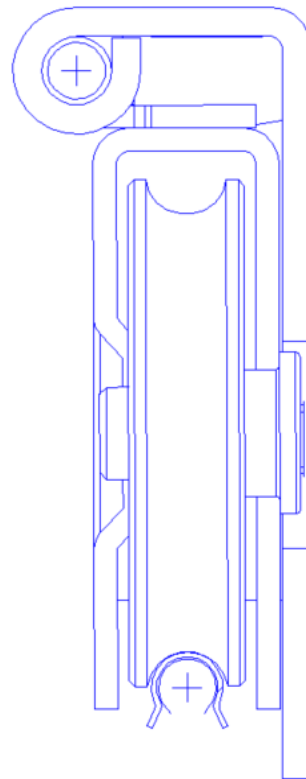

Wir brauchen eine neue Schiebetechnologie /
We need a new sliding technology

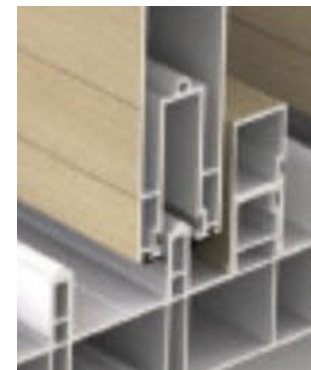
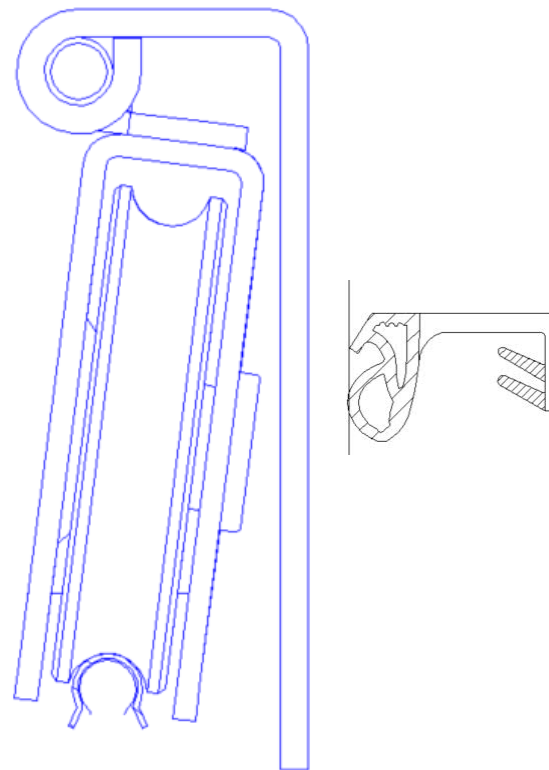

Die Schiebetüre als Glasscheibe auf Rädern / The sliding door as a pane on wheels

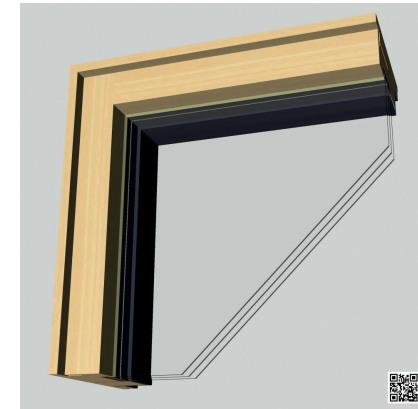
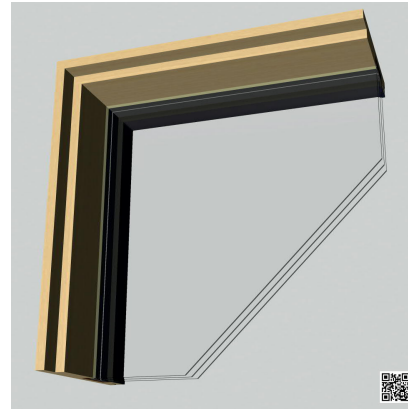
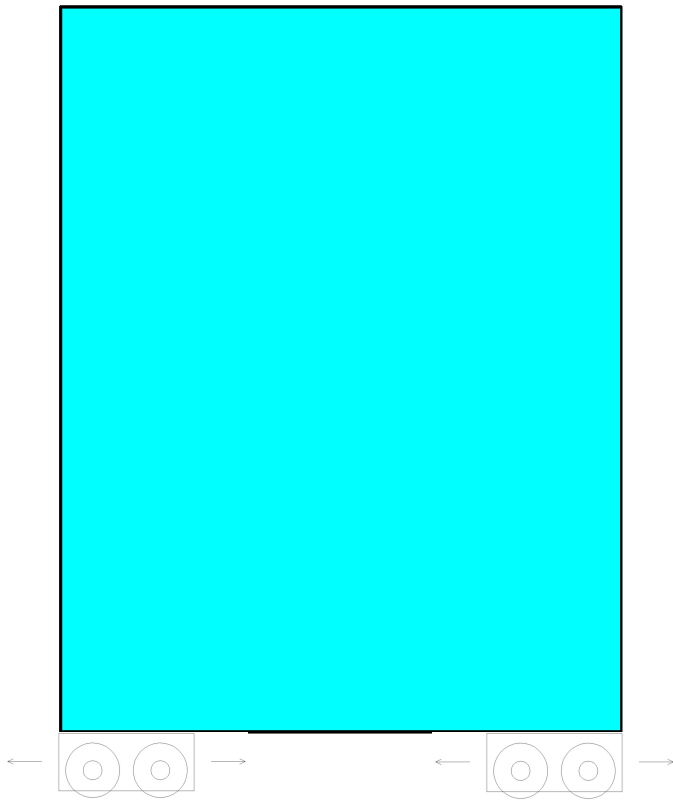

Einfachheit schafft Eleganz /
Simplicity creates elegance



Schönheit ist bei
unseren Produkten
eine absolute
Grundanforderung. /
Beauty is an
absolute basic
requirement for our
products.

Wärmestrom Pfosten / Heat flow of vertical post

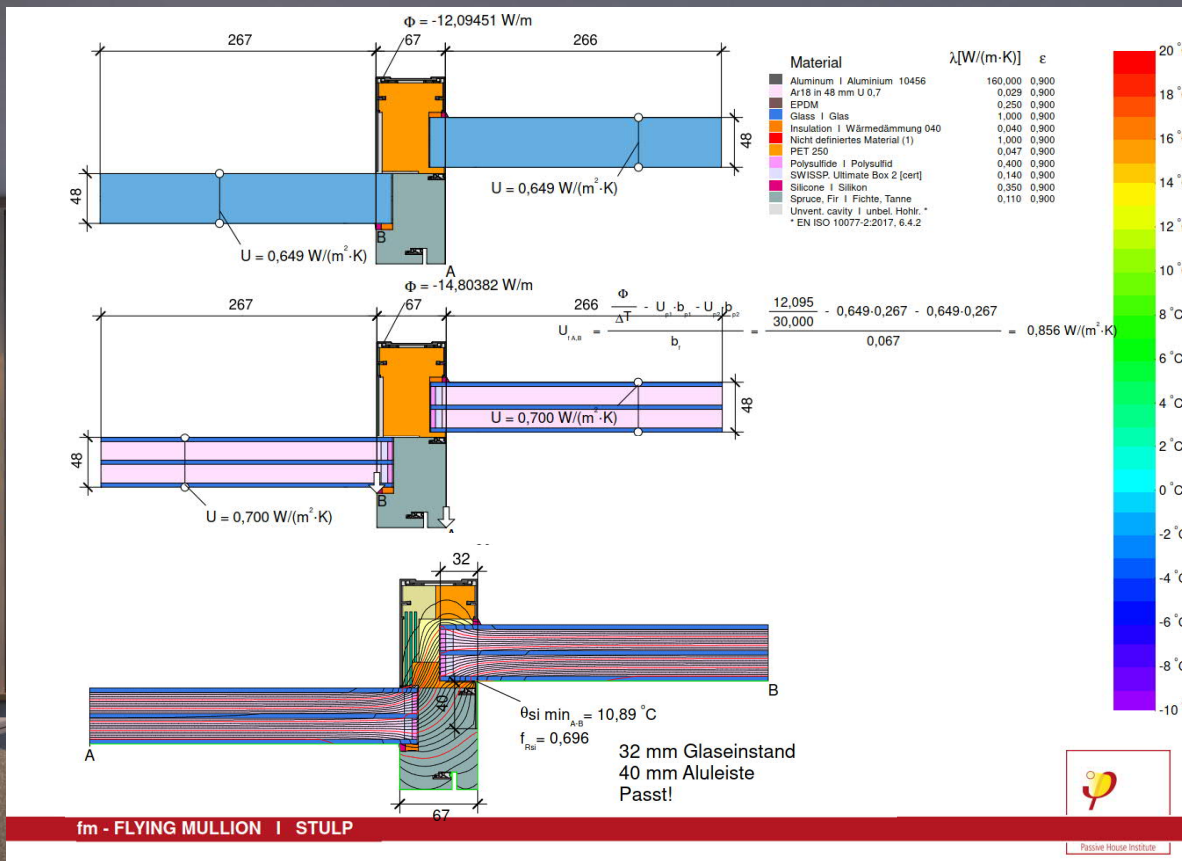

Reduzierung der Außenoberfläche durch geringen Abstand der Glasscheiben /
Reduction of the outer surface due to the small distance between the glass units

Varianten sind einfach zu rechnen. /
Variants are easy to calculate.

Der Passivhausstandard ist auf dem richtigen Weg.
Our Passive House Standard is on the right track.
Jetzt mit einer weiteren wichtigen Komponente.
Additional component ahead.

Danke für Ihre Aufmerksamkeit!
Thanks for listening!



Comfort

Costs